

A-A

KONSTRUKCJA ŚCIEŻKI PIESZO – ROWEROWEJ NA KORONIE ZAPORY BOCZNEJ W MISZKOWICACH

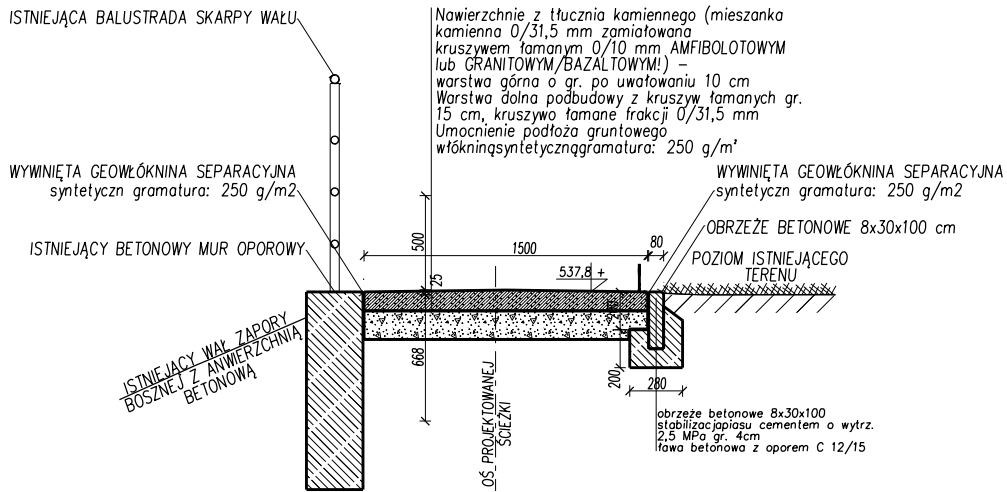

KONSTRUKCJA ŚCIEŻKI PIESZO – ROWEROWEJ

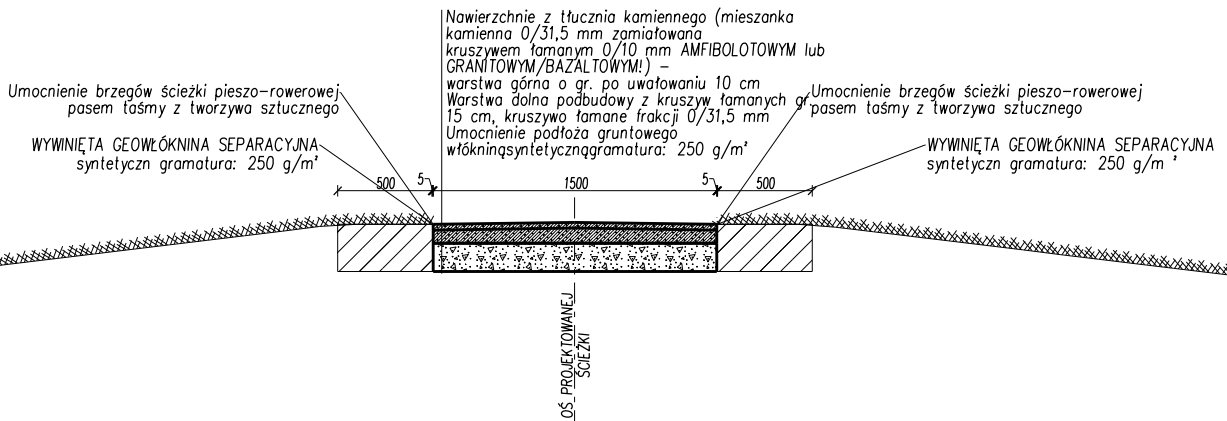

KONSTRUKCJA ŚCIEŻKI ZRĘBKOWEJ

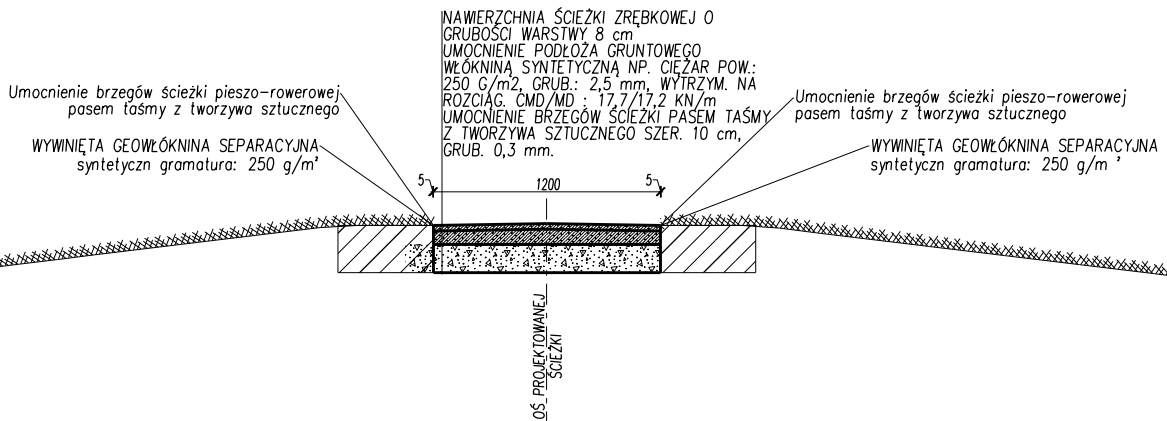

Proj.M.

Jacek Magiera

ul. STAROMEJSKA 8/2u, 58-560 JELENIA GÓRA, tel.: 508396919, e-mail: projm@interia.pl

	Imię i Nazwisko	Podpis	Data	Nr uprawnień	Nr archiw.:	
Projektant:	mgr inż. Tomasz MAGIERA		04.2016	662/01/DUW	Stadium:	KONSTRUKCJA
Opracował:	inż. Jacek MAGIERA				Część:	
Sprawdzający					Skala:	1:50
Zleceniodawca:	GMINA LUBAWKA, Plac Wolności 1, 58-420 Lubawka					
Temat:	PROJEKT BUDOWLANY ZAGOSPODAROWANIA TERENU WOKÓŁ ZBIORNIKA WODNEGO W BUKÓWCE w ramach projektu p.n.: "Łączy nas Bóbr – wykorzystanie potencjału przyrodniczego i kulturalnego dla aktywizacji turystycznej na terenie Bramy Lubawskiej i w Mikroregionie Zacler"					
Tytuł rysunku:	KONSTRUKCJA ŚCIEŻKI PIESZO – ROWEROWEJ I ŚCIEŻKI ZRĘBKOWEJ – TRASA PRZEBIEGU ZGODNIE Z RYSUNKAMI PZ1				Nr rys.:	S-1